

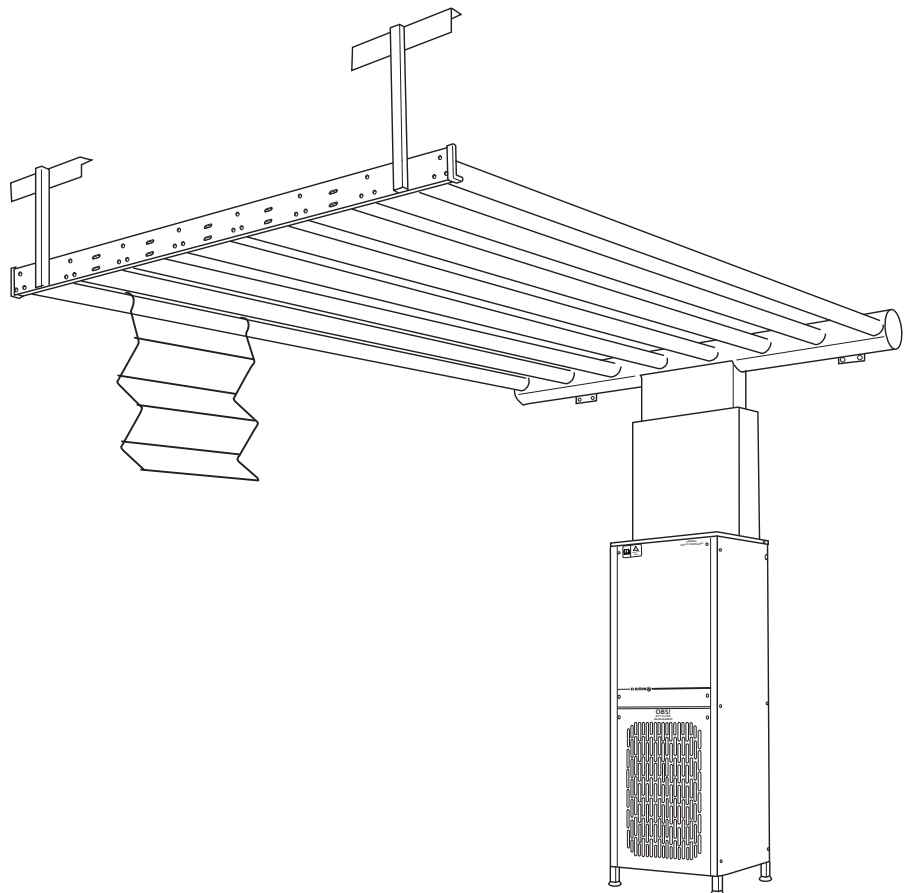

A 155F / A 155HW



SÄKERHET

Varningsmärken och anvisningar på avfuktaren



Läs igenom manualen noggrant och förstå innehållet innan du använder avfuktaren.



Avfuktaren får ej övertäckas så att luftintag eller luftutsläpp blockeras.



Varning för hög spänning om luckan tas bort utan att avfuktaren först görs spänningslös.

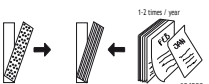

Filtret bör bytas 1–2 gånger per år. Se även avsnittet ”Underhåll”.

Säkerhet vid montering

Elanslutning av avfuktaren och dess kringutrustning, t.ex. timers, skall utföras av behörig elektriker.

Säkerhet under användning

Avfuktarens luftintag och luftutsläpp får aldrig täckas över under drift. Skyddskåpor och täckplåtar får aldrig tas bort under drift.

- Produkten är inte avsedd att användas av personer (inkluderat barn) med reducerad fysisk, minskat omdöme eller mental kapacitet, eller brist på erfarenhet och kunskap, såvida de inte blivit förevisade med avseende på användandet av produkten eller instruerande om användningen av en person som ansvarar för deras säkerhet.

- Produkten är däremot lämplig att använda i miljöer där det vistas personer (inkluderat barn) med reducerad fysisk eller mental kapacitet eller med minskat omdöme.
- Om barn vistas vid produkten så skall de bli informerade om att produkten inte skall användas som leksak eller vid lek.

Säkerhet vid service/underhåll

Innan underhållsarbete utförs på avfuktaren skall avfuktaren göras spänningslös. Detta görs genom att strömmen stängs av med hjälp av arbetsbrytaren.

Allt underhåll på elsystemet skall utföras av behörig elektriker.

Allt underhåll på kylsystemet skall utföras av behörig kylmontör.

Vid rengöring av förångare och kondensator, använd handskar för att undvika skärskador.

PERSONLIG SKYDDSUTRUSTNING

Vid byte av luftfilter bör handskar användas. Placera använt filter i en påse och förslut den.

Vid rengöring av förångare och kondensator, använd handskar för att undvika skärskador mot de skarpa lamellerna.

KUNSKAPSKRAV

Vid installation och eventuella ingrepp skall detta endast utföras av behörig personal eller tillverkaren.

INLEDNING

BESKRIVNING

Avfuktare A 155 är konstruerad för torkning av tvätt i större torkrum t.ex. en hyresfastighet. Avfuktaren kan förses med ett rörsystem för upphängning av tvätt.

Denna manualen behandlar både avfuktare A 155F (standard) och A 155HW (hot water/hetvatten).

Avfuktare A 155 är en kondensavfuktare och bygger på principen att luftens fuktighet kondenserar på kalla ytor. De kalla ytorna skapas på förångaren genom att kompressorn flyttar värmen från förångaren till kondensorn.

Avfuktaren är försedd med en fläkt som transporterar luften genom avfuktaren. Först passerar luften genom ett utbytbar progressivt filter. Därefter leds luften genom förångaren där fukten kondenserar och fälls ut på förångaren.

Vattnet samlas upp i ett tråg som finns under förångaren och avleds. Därefter passerar luften fläkten och kondensorn.

I kondensorn värms luften upp samtidigt som kondensorn kyls. Vid behov kan luften därefter värmas i det termostatstyrda värmebatteriet innan den lämnar avfuktaren. På A 155HW är elvärmens ersatt med hetvattenvärme. Höljet på avfuktaren är i pulverlackerad galvaniserad plåt.

OBSERVERA!

Avsnittet som behandlar säkerhet skall läsas och förstås av alla som använder eller reparerar avfuktare A 155. Manualen omfattar användning och de olika underhållsåtgärder som kan utföras av operatören.

Mera genomgripande service eller felsökning skall utföras av tillverkarens servicepersonal. Manualen beskriver alla nödvändiga säkerhetsdetaljer och skall läsas och förstås av användaren innan avfuktare A 155 el ansluts. D.v.s. att första åtgärden vid leverans är att läsa manualen.

I denna manual och på avfuktare A 155 förekommer symboler och varningsdekal.

Om någon varningsdekal på avfuktare A 155 blivit deformerad eller sliten skall en ny beställas och monteras fortast möjligt för att säkerställa största möjliga säkerhet vid användandet av avfuktare A 155. Avfuktare A 155 får endast användas till arbeten som beskrivs i denna manual.

Tillverkaren förbehåller sig rätten till ändringar.

ANVÄNDNINGSSOMRÅDE

Avfuktare A 155 är konstruerad för torkning av tvätt i torkrum i t.ex en hyresfastighet. Avfuktaren kan även användas till annan typ av torkning och klimatreglering i andra lokaler. Avfuktaren skall användas i lokaler som är uppvärmda. + 15-35°C.

TEKNISK DATA

Mått H x B x D :	1500 x 470 x 370 mm
Vikt:	70 kg
Elanslutning:	3N~400V +PE
Avsäkring:	10 A, trög
Märkeffekt (A 155F)	5400W
Tillsatsvärme:	4000W
Märkeffekt (A 155HW)	1400W
Tillsatsvärme:	Hetvatten <+55° (Vattenflödet ca 5,6 l/min, Effekt ca 3,4kw. Vid delta 10°)
Luftflöde(friblåsande):	1300 m ³ /h
Köldmedia typ:	R134a
GWP påverkan R134a:	1300
Köldmedia mängd:	870 g
Ljudnivå (1m framför):	61dB (A)
IP-klass:	X4
Arbetsområde, temp:	+15-35°C
Arbetsområde, RH:	30-99%
Kapacitet:	Max 3 l/h (1,1 l/h vid +20°C 60 % RF 2,2 l/h vid +30°C 80 % RF)

* Produkten innehåller fluorerande växthusgaser.



EG-försäkran om överensstämmelse se www.elbjorn.com.

INSTALLATION

UPPACKNING

Innan avfuktaren installeras, packa upp nedanstående delar.

Delarna finns i påse, placerad innanför el-luckan (L).

- Ställbar fot (4st)
- Tippskydd (2st)
- Bricka till tippskydd (2st)
- Kabelgenomföring med mutter (3st)
- Kondensvattenavlopp (1st)

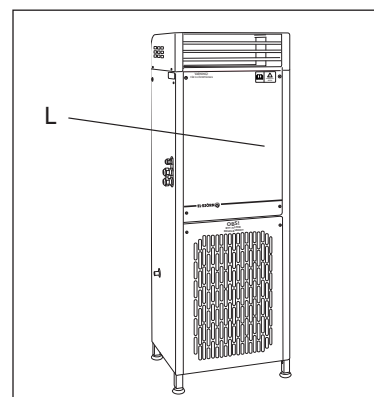

UPPSTÄLLNING

Avfuktaren ställs upp vågrätt på ett plant och stabilt underlag intill en vägg. Montera och justera de ställbara fötterna, så att avfuktaren står vågrätt.

Montera de två tipskydden på vardera sidan mellan avfuktaren och väggen.

Då avfuktaren levereras med rörsystem (ersätter torklinor) för hängning av tvätt skall detta monteras på avfuktaren enligt instruktion som följer med rörsystemet. (Se monteringsinstruktion för rörsystemet.)

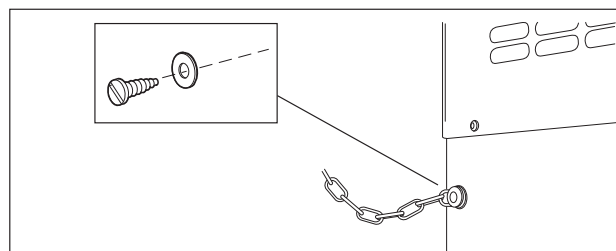
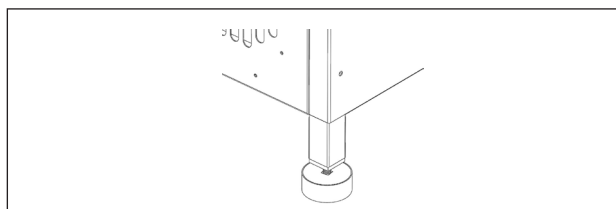

VATTENAVRINNING

Montera medföljande klämringskoppling på avfuktarens kondensvattenavrinning. Anslut 15mm rör från kopplingen till fast monterat avlopp. Röret skall dras med fall mot golvbrunn. Vid lång vattentransport bör man gå upp i dimension på avloppsröret. Avrinningen sitter ca 400mm från golv på vänster sida av avfuktaren.

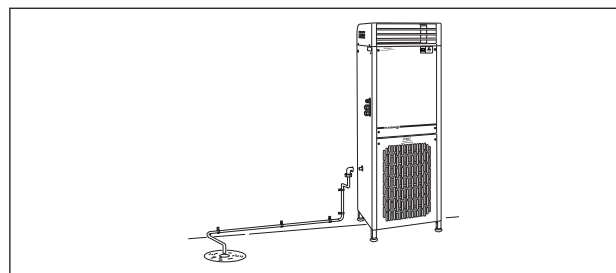

Hetvattenanslutning A 155HW

Anslut frammatning av hetvatten på det övre 15 mm röret. Extern magnetventil monteras för att reglera flödet. Denna styrs via termostat i avfuktaren. Anslut magnetventilen till 7-8 i plintraden i maskinen. Vattentemperaturen bör vara $< +55^{\circ}\text{C}$ med ett delta på 10°C (vatten $55 - 45^{\circ}\text{C}$). Vattenflödet ca 5,6 l/min. Temperaturhöjning 24°C . Effekt ca 3,4kw.

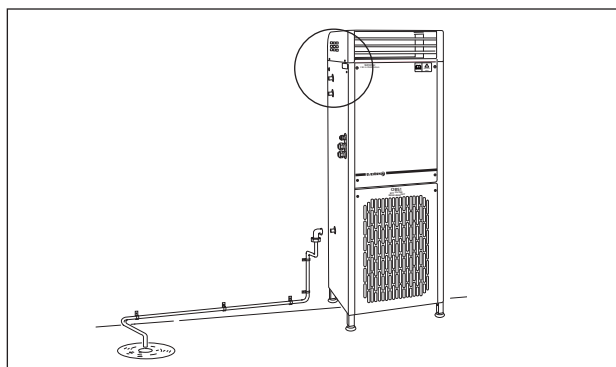

ELANSLUTNING

Anslut avfuktarens via arbetsbrytare till 3N-400V + PE. Avsäkras med minst 10A trög säkring. Anslut till plinten (X). Kabel motsvarande H05RN-F 5x1,5mm² skall användas. Anslut timers och cirkulationsfläkt på därför avsedd plats på plint (X) i avfuktaren. Se elschema på el-luckans baksida eller www.elbjorn.com.

På A155 HW monteras styrning av extern magnetventil till hetvatten in på 7-8 i plint (X). Denna styrs av intern termostat GT1.



VARNING!

Elanslutning av avfuktaren och dess kringutrustning skall utföras av behörig elektriker i överensstämmelse med nationella installationsföreskrifter.

Timer, mekaniskt uppvriddbar (tillbehör)

Som tillbehör till torkrumsavfuktaren kan en mekanisk timer monteras för att reglera drifttiden. Montera timern på lämplig plats (t.ex innanför dörren) i torkrummet och anslut enligt följande:

- Använd kabel med min. area 0,75 mm²
- Koppla in på flatsstiften 1 och 3 i timern och till 3 och 4 på plinten (X) i avfuktaren.

Se elschema på el-luckans baksida eller www.elbjorn.com.

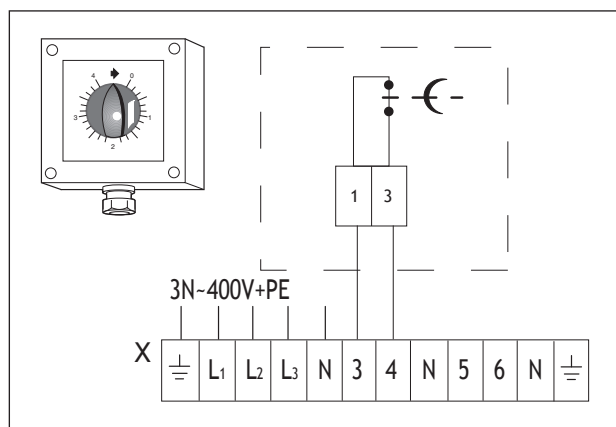

Timer med förinställd tid (tillbehör)

Som tillbehör till torkrumsavfuktaren kan en elektrisk timer monteras för att reglera drifttiden. Montera timern på lämplig plats (t.ex innanför dörren) i torkrummet och anslut enligt följande:

- Använd kabel med min area 0,75 mm².
- Koppla in mellan timerns och avfuktarens plintar 3 - 4 + N och PE.

Se elschema på el-luckans baksida eller www.elbjorn.com.

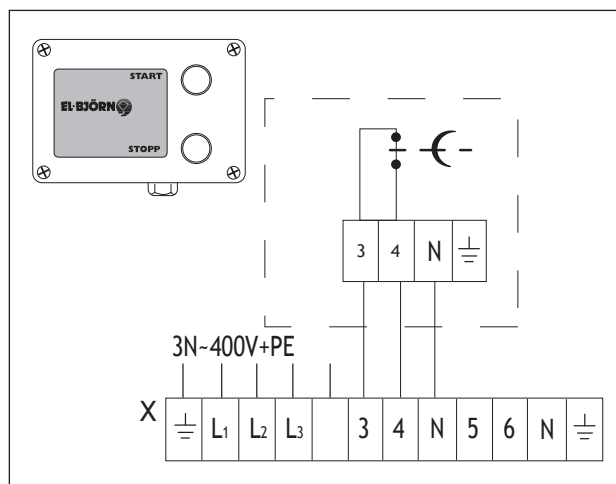

Externa fläktar (tillbehör)

För ökad luftcirkulation kan en eller flera externa fläktar monteras i torkrummet.

Om andra fläktar för luftcirkulation finns i tork-utrymmet får dessa inte blåsa direkt på avfuktarens in- eller utlopp. Dessa fläktar skall styras av timern via plint (X) i avfuktaren.

Se elschema på el-luckans baksida eller www.elbjorn.com.

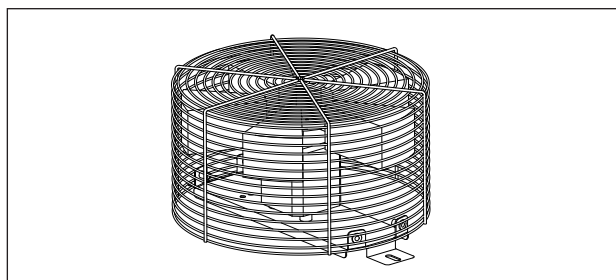

DRIFT

HANTERING NORMALDRIFT

Start

Timer med förinställd tid

Tryck på startknappen (B) och torkrumsavfuktaren går under inställd tid (fabriksinställd 2,5 tim). Om startknappen trycks in under drift börjar driftstiden om från noll. Avfuktaren kan stoppas med stoppknappen (C).

Timer mekaniskt uppvriddbar

Vrid timerns ratt (D) till önskad driftstid.

OBSERVERA!

Vrid aldrig timern bakåt, utan att först vrida den fullt ut.

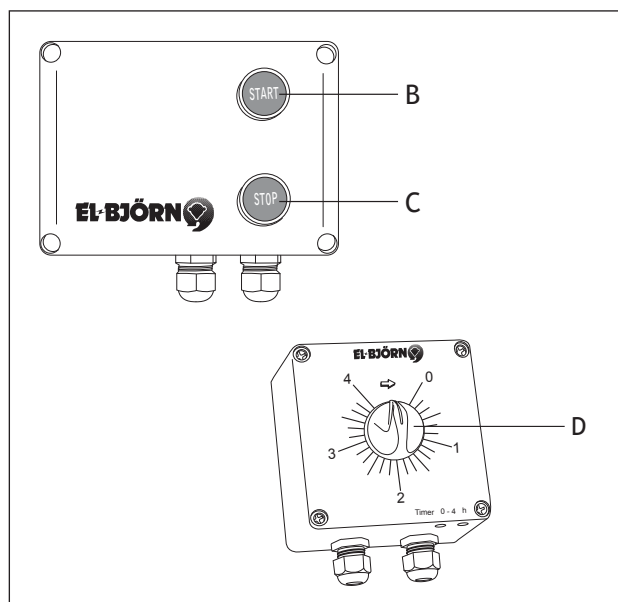

Timers

Torkrumsavfuktaren kan förses med någon av följande timer:

- Timer mekaniskt uppvriddbar.
- Timer med förinställd tid
- Timer med hygrostat (finns inte beskriven i denna manual).
- Trådlös timer (finns inte beskriven i denna manual).

Inställning av drifttid

Om torkrumsavfuktaren är försedd med timer med förinställd tid, ställ in den aktuella tiden enligt följande:

1. Stäng av strömmen till torkrumsavfuktaren via arbetsbrytaren.
2. Öppna locket på timern och ställ in önskad drifttid (fabriksinställd 2,5 timmar) med ratt (B) som är graderad i timmar.

Justera in drifttid på tidrelä enligt följande:

1. Ratt A till position "1-10 h" (1-10 timmar).
2. Ratt B till position "2,5" (rekommendation = 2,5 timmar).
3. Ratt (C) till position "C".
4. Montera locket och koppla in avfuktaren med arbetsbrytaren.

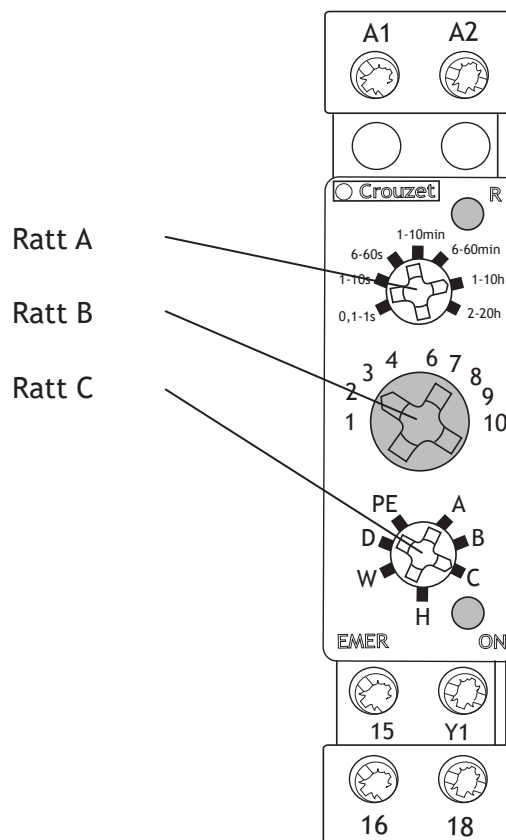

TERMOSTAT VÄRME(GT1)

Termostat GT1 styr värmebatteriet och är inställbar 0-9 (motsvarar ca 0 - +50°C).

Normalinställning = 7

Termostaten är placerad innanför el-luckan. Lossa de övre skruvarna på filterluckan. Ta bort de fyra skruvarna i el-luckan och öppna denna. Termostaten sitter till höger bakom luckan.

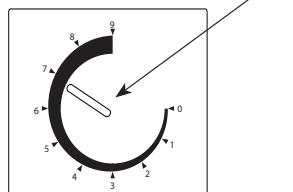

Motorskydd (QF1)

Skyddar kompressorn mot överlast (inställt värde = 2,5A)

Denna bryter hela maskinen om den löser ut. Motorskyddet är placerat innanför el-luckan. Lossa de övre skruvarna på filterluckan. Ta bort de fyra skruvarna i el-luckan och öppna denna.

Motorskyddet sitter under kontaktor K2 bakom luckan.

Pressostat (LP)

Bryter bort kompressorn vid för lågt tryck i kylkretsen. Kan orsakas av låg omgivningstemperatur eller köldmediebrist.

Bryter vid 0,2 bar och kopplar automatiskt in vid 1,0 bar.

Kompressor (M2)

Motorskyddsfunktion finns inbyggd i kompressorns lindningar och stoppar kompressorn vid för hög temperatur. Funktionen återställs automatiskt då temperaturen i kompressorn sjunkit.

Överhettningsskydd (GT2:1 och GT2:2)

GT2:1 och GT2:2 är överhettningsskydd som är placerade i värmebatteriet och bryter manöverströmmen till kontaktor K3 vid 90°C. De måste återställas manuellt då temperaturen har sjunkit.

Lossa de övre skruvarna på filterluckan. Ta bort de fyra skruvarna i el-luckan och öppna denna.

Överhettningsskydden sitter högst upp bakom luckan.

Överhettningsskydd (GT3)

GT3 är ett överhettningsskydd som är placerat i värmebatteriet och bryter manöverströmmen till kontaktor K3 vid 70°C. GT3 återställs automatiskt då temperaturen har sjunkit.

TERMOSTAT VÄRME OCH ÖVERHETTNINGSSKYDD A155 HW

Termostat GT1 styr extern ventil till hetvatten och är inställbar 0-9 (motsvarar ca 0 - +50°C).

Normalinställning = 7

Termostaten är placerad innanför el-luckan. Lossa de övre skruvarna på filterluckan. Ta bort de fyra skruvarna i el-luckan och öppna denna.

Termostaten sitter till höger bakom luckan.

Överhettningsskydd GT2:1, GT2:2 & GT3 finns ej i A155 HW.

Allmänna torkråd

OBSERVERA!

- Tvätten som skall torkas bör centrifugeras under minst 5 min före upphängning. Högre varvtal på centrifugen kortar ner torktiden. Undvik därför låga varvtal om torkrumsavfuktaren har begränsad utnyttjandetid.
- Häng tvätten jämnt fördelad i torkrummet.
- Dörrar och fönster skall vara stängda, annars finns risk för att ny fuktig luft hela tiden tillförs.

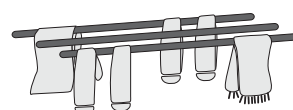

Avfuktare utan rörsystem kan kompletteras med ett sådant i efterhand. Fördelarna med torkning på rörsystem är följande:

- Tvätten hänger på rör med stor diameter vilket gör att inga veck uppstår under torkningen.
- Den torra luften blåses ut under torkrören mitt inne i plaggen dit luften annars har svårt att nå. Detta gör att tvätten torkar inifrån och ut.
- Tvätten torkar jämnare och fortare (= mindre energi åtgår).
- Torkrören är stabila. Inga torklinor som hänger ner sig eller går av.

SERVICE / UNDERHÅLL



WARNING!

Innan underhållsarbete utförs på avfuktaren skall maskinen göras spänningslös. Detta görs genom att strömmen stängs av med hjälp av arbetsbrytaren.

Allt underhåll på elsystemet skall utföras av behörig elektriker.

Allt underhåll på kylsystemet skall utföras av behörig kylmontör.

Varje år

Kontrollera varje år nedanstående punkter. Punkterna skall kontrolleras av behörig personal.

- Rengöring av förångare.
- Rengöring av droppskål och utlopp.
- Kontroll av samtliga förskruvningar.
- Kylkontroll och läckagetestning.
- Elkontroll.

Utför följande åtgärder vid behov:

- Byt filterkassett. 1–2 gånger per år.
- Tvätta förångarens lameller med diskmedel och vatten vid behov.

Filterbyte

Vid byte av luftfilter bör handskar användas.

1. Lossa de övre skruvarna på filterluckan. Fäll ut luckan.
2. Drag ur filterkassetten. Skjut i den nya filterkassetten. Pilen på filterkassetten skall peka in i maskinen
3. Fäll in filterluckan och drag åt skruvarna.
4. Placera använt filter i en påse och förslut den.



WARNING!

Använd handskar vid arbete med kondensorn och förångaren.

Risk för skärskador mot de skarpa lamellerna.

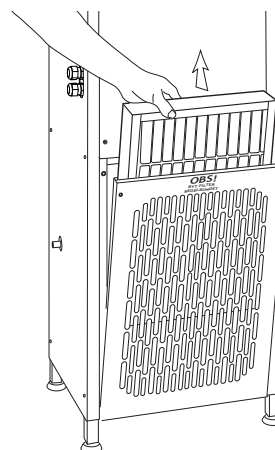

FELSÖKNING/CHECKLISTA

AVFUKTAREN TORKAR DÅLIGT.

Kontrollera att luftflödet är ok genom avfuktaren. Om filtret är igensatt försämras luftflödet med längre torktid som följd.

Kontrollera att kompressor går. Om temperaturen i torkrummet är lägre än +20°C kan pressostaten (LP) ha brutit. Läckage av köldmedia kan också orsaka detta.

DET ÄR KALLT I TORKRUMMET/TORKAR DÅLIGT.

Kontrollera att kompressor går. Om temperaturen i torkrummet är lägre än +20°C så startar inte denna.

Värmen fungerar inte. Kontrollera att termostat GT1 är inställd som den skall. Normalinställning = 7

ÅTERSTÄLLNING ÖVERHETTNINGSSKYDD (GT2:1 OCH GT2:2)

Om värmebatteriet slutar fungera kan det bero på att överhettningsskydd GT2:1/GT2:2 har löst ut.

Överhettningsskydden är placerad i övre delen bakom el-luckan och återställs enligt följande:

1. Stäng av strömmen genom att slå ifrån arbetsbrytaren.
2. **Kontrollera varför skyddet har löst ut och åtgärda felet.** Orsaken kan vara elektriskt fel eller dålig luftcirkulation (smutsigt filter).
3. Lossa de övre skruvarna på filterluckan. Ta bort de fyra skruvarna i el-luckan och öppna denna. Överhettningsskydden sitter högst upp bakom luckan. Tryck in reset knappen.
4. Sätt tillbaka el-luckan. Fäll in filterluckan och drag åt skruvarna.

GT2:1
och
GT2:2

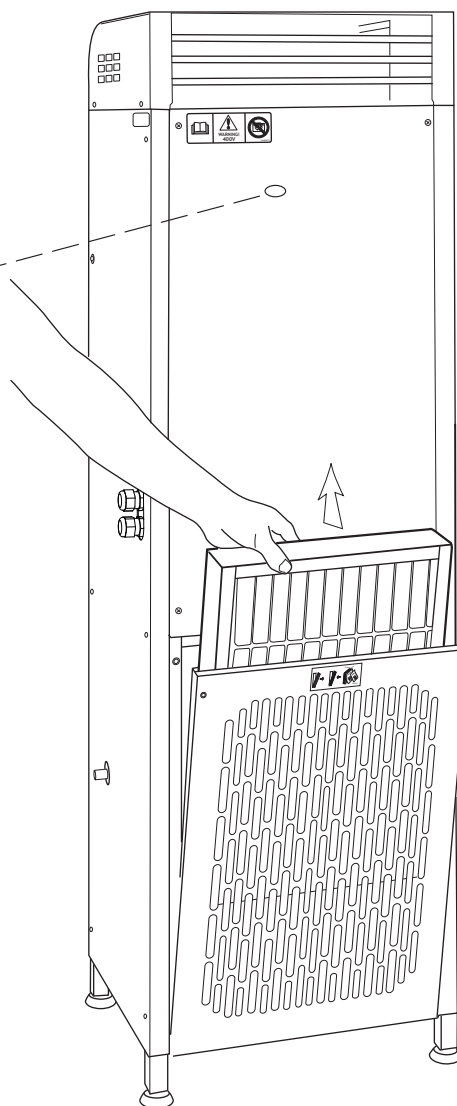

Reparation/Reservdelar

Vid omfattande reparation, tag kontakt med din återförsäljare.

OBS! Under garantitiden skall alltid leverantören kontaktas före reparation.

Vid beställning av reservdelar, ange alltid:

- Typ
- Serienummer

Uppgift på typ återfinns på översta raden på avfuktarens typskylt.

Uppgift på serienummer återfinns under streckkoden på avfuktarens typskylt.

Typskylten sitter på vänster sida högst upp på avfuktaren.

TRANSPORT

Avfuktaren skall alltid transporteras stående. Om den legat ner så skall den stå upprätt i minst 30 min innan den startas. Har den transporterats i eller utsatts för kyla så skall den stå i varmt utrymme tills den har uppnått rumstemperatur.

SKROTNING

Avfuktaren skall inlämnas till återvinningsstationer i enighet med statliga eller lokala förordningar. Avfuktaren upptas i Sverige av regler gällande El-kretsen.

GARANTI

Standardavtalet NL09 gäller för El-Björn AB:s leveranser och produkter. Enligt dessa bestämmelser ansvarar El-Björn AB för fel som visar sig inom ett år från leveransen.

För fackmän som registrerar sig enligt nedan, gäller NL 09 också, dock med följande ändring.

El-Björn AB ansvarar för fel som visar sig inom fem år från leveransen, gäller endast för produkter som registreras på hemsidan.

I övrigt gäller NL 09:s bestämmelser.

För att få detta förlängda skydd måste Du registrera Dig inom 14 dagar från det att Du har köpt produkterna.

Undantagna denna förlängda garanti är samtliga ljuskällor.

SAFETY

Warning signs and instructions on the product.



Read the instruction manual carefully and ensure you understand the content before using the dehumidifier.



The dehumidifier must not be covered so that the air inlet or air outlet are obstructed.



Warning of high voltage if the hatch is opened before the power supply to the dehumidifier has been turned off.

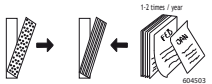

The filter should be replaced 1–2 times per year. Also refer to the “Maintenance” section.

Safety during assembly

Electrical connection to power outlets and any additional equipment, e.g. timers, shall be performed by a qualified electrician.

Safety during use

The humidifier's air inlet and outlet must never be covered during operation. Protective hoods and cover plates must never be removed during operation.

- The device may be used by children over the age of 8, persons (including children) with physical or mental disabilities or lack of knowledge or experience, provided they have received instruction or information on safe use of the device and understand the potential risks. Children

- may not play with the device. Children may not clean or perform maintenance on the device without supervision.
- However, the product is suitable for use in situations where there are persons (including children) with reduced physical or mental capacity or diminished responsibility.
- If children are in the proximity of the product, they must be informed that the product must not be used as a toy or a plaything.

Safety during service/maintenance

Before performing any maintenance work on the dehumidifier, the dehumidifier must be disconnected from the electrical supply. This is done by unplugging the connector from the power socket or by turning off the operating switch.

All maintenance on the electrical system must be performed by qualified electricians.

All maintenance on the cooling system must be performed by qualified cooling technicians.

Always wear protective gloves when cleaning the evaporator and condenser, to avoid cuts.

PERSONAL PROTECTIVE EQUIPMENT

Use gloves when replacing the air filter. Put the spent filter in a bag and close it.

Always wear protective gloves when cleaning the evaporator and condenser, to avoid cuts from the sharp fins.

MINIMUM EXPERTISE REQUIRED

Any service and installation work must be performed by authorised staff or the manufacturer.

INTRODUCTION

DESCRIPTION

Drying room dehumidifier A 155 is designed for drying laundry in communal drying rooms, e.g. in rented accommodation.

The dehumidifier can be fitted with a drying pipe system for laundry.

These instructions refer to free-circulation dehumidifier A 155.

The A 155 is a condensation dehumidifier, and is based on the principle that air moisture condenses on cold surfaces.

The surface of the evaporator is cooled as the compressor transfers heat from the evaporator to the condenser.

The dehumidifier is equipped with a fan that transports the air through the dehumidifier. The air first passes through a replaceable progressive filter. After this the air passes to the evaporator, where the moisture condenses and is deposited on the evaporator.

The water is collected in a tray fitted under the evaporator and is drained away. The air then passes through the fan and the condenser. In the condenser, the air is warmed up and the condenser is simultaneously cooled. If necessary, the air can then be heated in the thermostat-controlled heating coil before leaving the dehumidifier. The dehumidifier housing is made of powder-coated aluzinc sheet.

NOTE!

The section concerning safety shall be read and understood by all who use or repair the A 155 dehumidifier. These instructions regard operation and maintenance that can be performed by the operator. More detailed service or troubleshooting may only be performed by the manufacturer's service staff. The user instructions describe all the necessary safety features. The user should read the instructions carefully before connecting the A 155 dehumidifier to the electrical supply. In other words, the first action after delivery is to read through the operating instructions. Symbols and warning signs that appear in these instructions and on the A 155 dehumidifier are shown on this page. If any of the warning signs on the A 155 dehumidifier are damaged or worn, new signs must be ordered and attached as soon as possible to ensure maximum safety during use of the A 155 dehumidifier.

The dehumidifier may only be used for the purposes described in these instructions.

The manufacturer reserves the right to make changes.

APPLICATION AREA

The A 155 dehumidifier is designed for drying laundry in communal drying rooms, e.g. in rented accommodation. The dehumidifier can also be used for other types of drying and climate control in other premises. The dehumidifier is intended for use in heated rooms. + 15–35°C.

TECHNICAL DATA

Dimensions H x W x L:	1500 x 470 x 370 mm
Weight:	70 kg
Electrical connection:	3N~400V+PE
Fuse:	10A, slow
Rated power: (A 155F)	5400W
Auxiliary heating:	4000W
Rated power: (A 155HW)	1400W
Auxiliary heating:	Hot water <+55°C (Water flow 5,6 l/min, Power 3,4kW)
Air flow, free circulation:	1300 m ³ /h
Refrigerant, type:	R134a
GWP effect R134a:	1300
Refrigerant, quantity:	870 g
Noise level (1 m in front):	61dB (A)
IP rating:	X4
Working range, temp:	+15–35°C
Working range, RH:	30-99%
Capacity:	Max 3 l/h (1,1 l/h at + 20°C 60% HD 2,2 l/h at + 30°C 80%HD)

* The product contains fluorescent greenhouse gases.



EU Declaration of Conformity see www.elbjorn.com

Dehumidifier

Unpacking

Before installing the dehumidifier, unpack and check the parts listed below. The parts are in a bag inside the hatch (L).

- Four adjustable feet.
- Two anti-tip devices.
- Three cable glands with nuts.
- Clamp connection

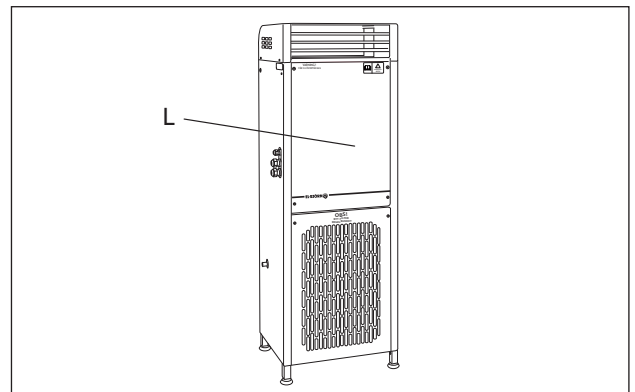

Assembly

Assemble the dehumidifier horizontally on a flat, stable surface next to a wall. Attach and adjust the feet until the dehumidifier is standing horizontal.

Attach the two anti-tip devices on either side between the dehumidifier and the wall.

When the dehumidifier is delivered with piping (replacing the drying lines) for the hanging of laundry, it should be mounted on the dehumidifier according to instruction provided with the piping. (Refer to mounting instructions for the piping system.)

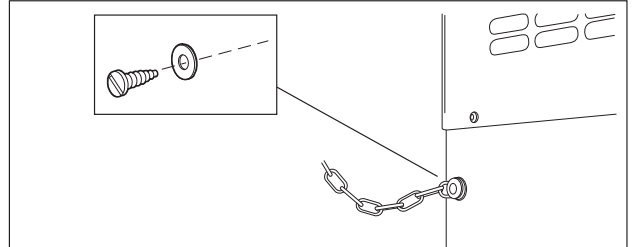
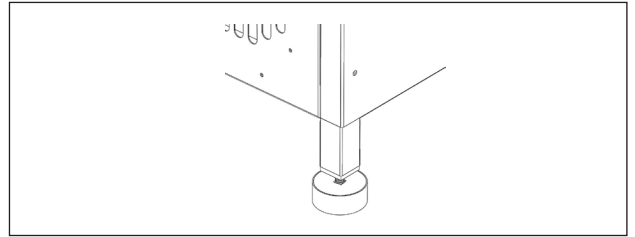

Condensate

Attach the clamp connection on the dehumidifier's condensate drainage. Connect 15mm pipe from the clamp connection to the permanently installed drain. The pipe shall be drawn with fall against the floor drain. A long drain transport should go up in size of the drain pipe. The drain is approximately 400mm from the floor on the left side of the dehumidifier.

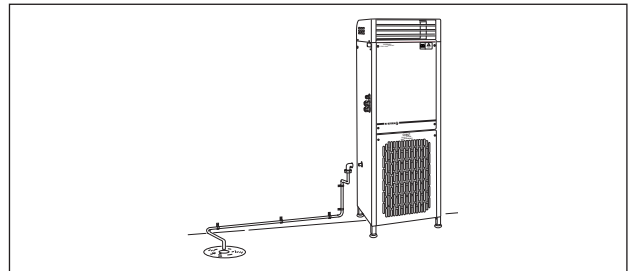

Hot water connection A 155HW

Connect the inlet to the upper 15 mm pipe. Install an external solenoid valve here to regulate the flow. It is regulated by a thermostat (GT1) in the dehumidifier. Connect it to 7-8 in the terminal strip.

The water temperature should be $<+ 55^{\circ}\text{C}$ with a delta at 10°C (water $55^{\circ}\text{C} - 45^{\circ}\text{C}$).

Water flow 5.6 l/min

Rise in temperature 24°C

Power approx 3,4kw.

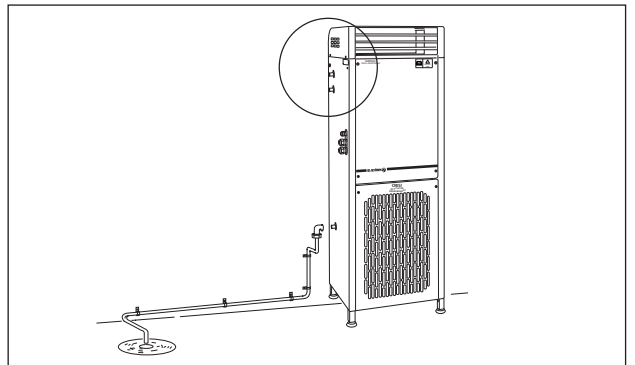

ELECTRICAL CONNECTION

Connect the dehumidifier via the circuit breaker to 3N~400V+PE and earth. Fuse with at least a 10A slow fuse. Connect to the terminal block (X). Use a cable equivalent to (A05RN-F) $5 \times 1.5 \text{ mm}^2$.

Connect timers and circulating fan in the proper location on the strip (X) in the dehumidifier. See the wiring diagram on back of the electricity hatch or www.elbjorn.com.

On the A155 HW mounted control of external solenoid valve for hot water onto 7-8 in terminal (X).

This is controlled by the internal thermostat GT1.



CAUTION!

Electrical connection of the dehumidifier and its peripheral equipment should be carried out by a qualified electrician according to national installation regulations.

Timer, mechanical wind-up (accessory)

A mechanical timer can be fitted as an accessory to the drying room dehumidifier.

Fit the timer in a suitable place (e.g. inside the door) in the drying room, and connect as follows:

- Use a cable with 1.5 mm² min. area.
- Connect the timer between the electrical supply and the dehumidifier.
- A main switch should be installed in front of the timer.

See wiring diagram in the dehumidifier or www.elbjorn.com.

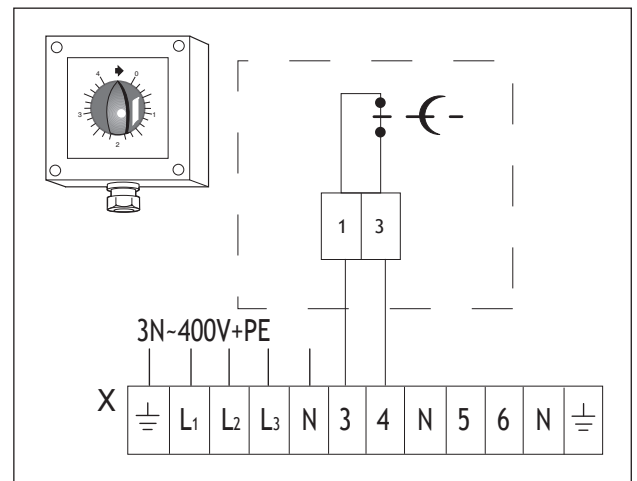

Electronic timer with preset time (accessory)

An electronic timer can be fitted as an accessory to the drying room dehumidifier.

Fit the timer in a suitable place (e.g. inside the door) in the drying room, and connect the power as follows:

- Use a cable with 1.5 mm² min. area.
- Connect the timer between the electrical supply and the dehumidifier.
- Note that this timer requires an N and PE connection. A main switch should be installed in front of the timer.

See wiring diagram in the dehumidifier or www.elbjorn.com.

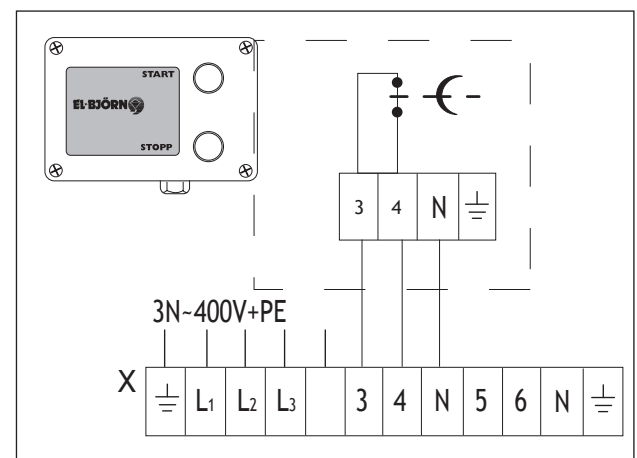

External fans (accessory)

One or more external fans can be fitted to increase air circulation in drying room.

If other circulation fans are present in the drying room, they must not blow directly towards the dehumidifier's inlet or outlet. These fans should be controlled by the timer.

See wiring diagram in the dehumidifier or www.elbjorn.com.

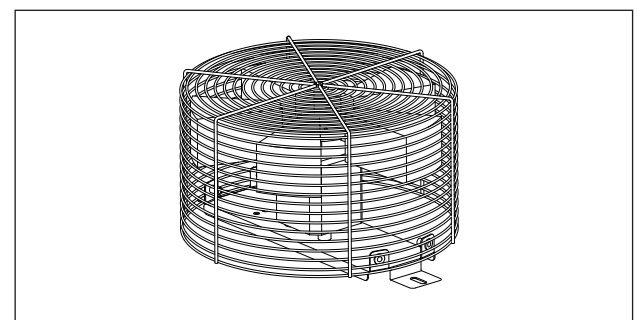

OPERATION

HANDLING DURING NORMAL OPERATION

Start

Electronic timer with preset time

Press the start button (B) and the drying room dehumidifier will run for the preset time (factory setting 2.5 h).

If the start button is pressed again during operation, the operating time will start again from zero.

The drying room dehumidifier can be stopped with the stop button (C).

Start

Mechanical wind-up timer.

Turn the timer's knob (D) to the desired running time.

NOTE!

Never turn the knob backwards without first turning it fully clockwise.

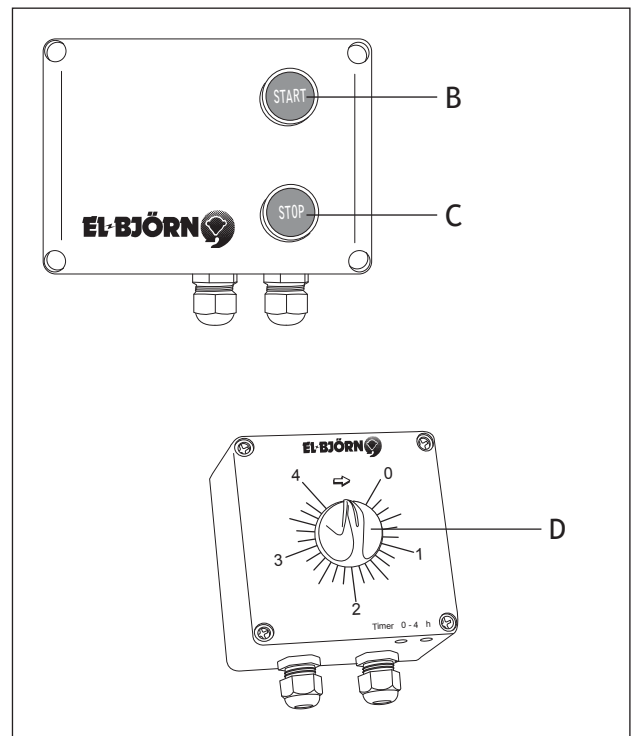

Timer

The drying room dehumidifier can be fitted with one of the following timers:

- Mechanical wind-up timer.
- Electronic timer with preset time.
- Timer with humidistat. (not described in this manual)
- Wireless timer (not described in this manual)

If the drying room dehumidifier is fitted with a timer with preset time, set the required time as follows:

1. Turn off the power to the drying room dehumidifier using the main (operation) switch.
2. Open the cover on the timer and set the operating time (factory setting 2.5 hours) with selector B, which is graduated in hours.

Adjust the operating time on the time relay as follows:

1. Turn selector A to position "1-10 h" (1-10 hours).
2. Turn selector B to position "2,5" (recommendation 2,5 hours).
3. Selector C to position "C".
4. Refit the cover and switch on the dehumidifier using the main (operation) switch.

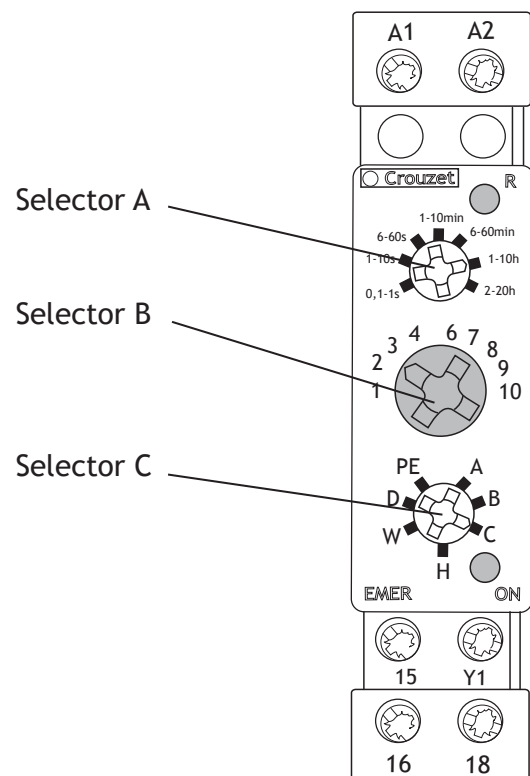

Electrical system

Thermostat (GT1)

GT1 controls the auxiliary heating and can be set from 0-9 (equivalent to approx. 0 - 50°C).

Normal setting = 7

The thermostat is located inside the electrical cover. Remove the upper screws on the filter hatch. Hinge down the hatch.

Remove the four screws on the upper hatch. The thermostat is located at the right behind the hatch.

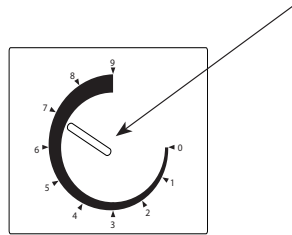

Thermal overload relay (QF1)

Protects the compressor from overload (Set value: 2.5A). It breaks the current to the whole machine if it is activated. Motor protection is placed inside the electrical cover. Remove the upper screws on the filter hatch. Hinge down the hatch. Motor protection is located under the contactor K2 behind the hatch.

Low pressure control (LP)

Breaks the current to the compressor if the ambient temperature is too low or if the refrigerant runs out. Makes sure the system is defrosted when necessary.

Compressor (M2)

The motor guard function is also built into the motor windings, stopping the compressor if it overheats. The function resets automatically when the temperature returns to normal.

Overheating protector A 155F (GT2:1 and GT2:2)

GT2:1 and GT2:2 are two thermocontacts inside the heating coil. GT2:1 and GT2:2 break the current at 90°C. They must be reset manually when the temperature has dropped.

See the section on maintenance.

Remove the upper screws on the filter hatch. Hinge down the hatch. Overheat protection located at the top behind hatch.

Overheating protector (GT3)

GT3 is an overheating protector inside the heating coil. It breaks the current to contactor K3 at 70°C. GT3 resets automatically when the temperature has dropped.

Thermostat heating and overheating protection A155 HW

Thermostat GT1 control external valve for hot water and it is adjustable 0-9 (equivalent to about 0 - 50°C).

Normal setting = 7

The thermostat is located inside the electrical cover. Remove the upper screws on the filter hatch. Hinge down the hatch.

Remove the four screws on the upper hatch. The thermostat is located at the right behind the hatch.

Overheating Protection GT2: 1, GT2: 2 & GT3 do not exist in A155 HW.

General advice on drying

OBSERVERA!

- Spin washing for at least 5 minutes before hanging it to dry. The higher the spinning speed, the shorter the drying time. Avoid slow spinning if you have limited time for using the drying room dehumidifier.
- Distribute the washing evenly when hanging it in the drying room.
- Keep doors and windows closed to prevent damp air from entering the room.

Dehumidifiers without a pipe system can have a pipe system added later. A pipe system offers the following drying advantages:

- The wide diameter of the tubes prevents creases from forming on the laundry while drying.
- The dry air is blown underneath the drying pipes. The air is distributed evenly through the laundry, including the parts that are hard to reach, drying the laundry from the inside out.

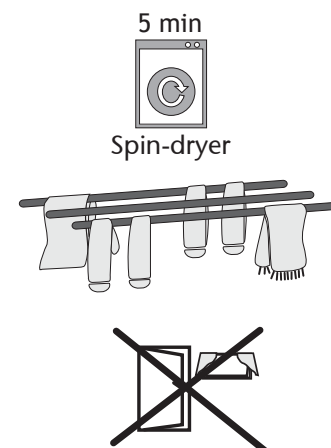

- Faster, cheaper drying.
- The drying pipes are stable and fixed into place. No drying room lines that hang down or risk breaking.

SERVICE/ MAINTENANCE



WARNING!

Before performing any maintenance work on the drying room dehumidifier, the machine must be disconnected from the electrical supply. This is done by turning of the main (operation) switch. All maintenance on the electrical system must be performed by qualified electricians. All maintenance on the cooling system must be performed by qualified cooling technicians.

Once a year

Check the following points once a year.

The points must be checked by authorised staff members.

- Cleaning of evaporator.
- Cleaning of drip tray and outlet.
- Inspection of all screwed joints.
- Inspection of cooling and leak testing.
- Electrical inspection.

Perform the following measures when necessary:

- Replace filter cassette 1–2 times per year.
- Wash the fins of the evaporator with dishwashing liquid and water as necessary.

Replacing the filter

1. Remove the upper screws on the filter hatch. Hinge down the hatch.
2. Pull out the filter cassette. Insert the new filter cassette.
The arrow on the filter cassette should point inwards into the machine.
3. Close the filter hatch and tighten the screws.
4. Place the used filter in a bag and seal.

TROUBLESHOOTING/CHECKLIST

The dehumidifier dries badly.

Check that the air flow is ok through the dehumidifier. If the filter is dirty deteriorate airflow with longer drying time as a result. Check that the compressor is running. If the temperature in the drying room is lower than +20°C, the pressure switch (LP) have switched of. Leakage of refrigerants can also cause this.

It's cold in the drying room/dryes bad.

Check that the compressor is running.
The heat does not work.
Make sure the internal thermostat is set as it should.
Normal setting = 7

RESETTING OF OVERHEATING PROTECTION (GT2:1 and GT2:2)

If the heating coil stops working, it may be due to the overheating protection being triggered.

GT2:1/GT2:2 is located inside the front cover and is reset as follows:

1. Turn off power by removing the plug from the wall socket, or by turning off the main (operation) switch.
2. **Look for the cause of the protection being triggered and fix the fault.**
The cause may be an electrical fault or poor air circulation.
3. Remove the upper screws on the filter hatch. Hinge down the hatch. Remove the four screws on the upper hatch. There is a reset button for the overheating protection inside the front panel of the electrical box. Depress the button.
4. Close the filter- and the upper hatch, tighten screws.



WARNING!

Use gloves when working with the condenser and evaporator. Risk of cuts against the sharp lamellae.

GT2:1
och
GT2:2

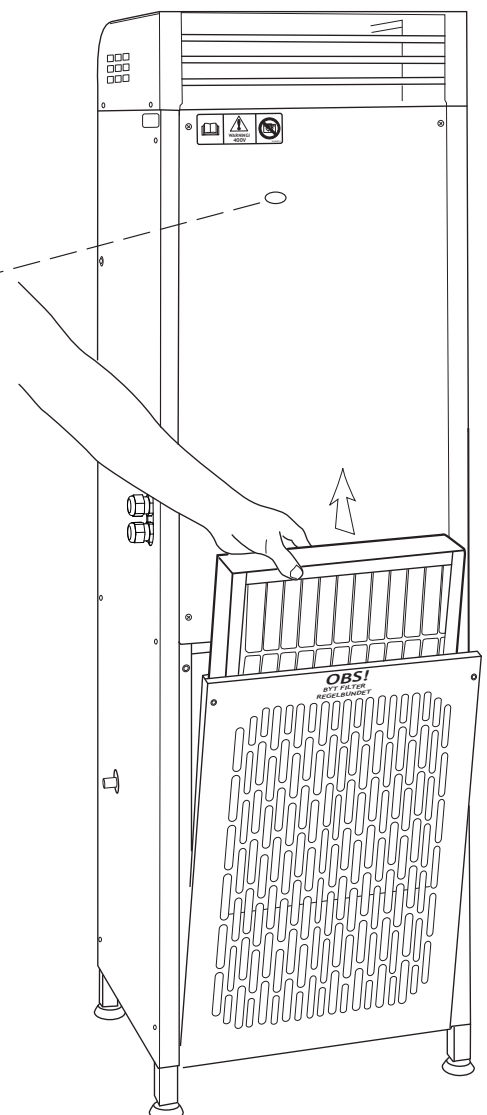

Repairs/spare parts.

In case of extensive repairs, please contact your distributor.

NOTE! During the warranty period, always contact the distributor before performing a repair.

When ordering spare parts, always state:

- Type
- Serial number

Information concerning type can be found on the upper row of the drying room dehumidifier's type plate.

Information concerning serial number can be found underneath the bar code on the drying room dehumidifier's type plate.

TRANSPORTATION

The dehumidifier must always be transported upright. If it has been lying down, it must be left upright for at least 30 minutes before being started. If it has been transported in or subjected to cold, it should be left standing in a warm room until it reaches room temperature.

SCRAPPING

Take the dehumidifier to a recycling station according to state or local regulations.

WARRANTY

El-Björn AB's products and deliveries are regulated by Standard Agreement NL09.

According to this Agreement, El-Björn AB is liable for faults arising within one year after delivery. The provisions of NL 09 also apply for professional parties who register according to the instructions below, although with the following modification:

El-Björn AB is liable for faults arising within five years after delivery (only applicable to products registered on the website).

In other respects, the provisions of NL 09 apply. To obtain this extended warranty, you must register within 14 days after purchasing the products.

The extended warranty does not cover any of the lamps.

TURVALLISUUS

Kuivaimen varoitusmerkit ja ohjeet



Lue ohjekirja huolellisesti ja ymmärrä sen sisältö ennen kuivaimen käyttämistä.



Kuivainta ei saa peittää niin, että ilmanotto- tai poistoaukot tukkeutuvat.



Varoitus korkeasta jännitteestä, jos luukku irrotetaan katkaisematta ensin kuivaimen virtaa.

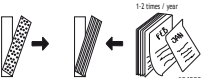

Suodatin on vaihdettava 1–2 kertaa vuodessa. Katso myös luku ”Kunnossapito”.

Turvallisuus asennuksen yhteydessä

Kuivaimen ja sen oheislaitteiden, esim. ajastimen, sähköliitännät on annettava valtuutetun sähköasentajan tehtäväksi.

Turvallisuus käytön aikana

Kuivaimen ilmanotto- ja ilmanpoistoaukkoa ei saa koskaan peittää käytön aikana. Suojakoteloita ja peitelevyjä ei saa koskaan irrottaa käytön aikana.

- Tuotetta ei ole tarkoitettu sellaisten henkilöiden (mukaan lukien lapset) käytettäväksi, joiden fyysinen tai henkinen kapasiteetti on alentunut tai arviointikyky heikentynyt tai joilta puuttuu kokemusta ja tietoa, ellei heille ole opetettu tuotteen käyttöä tai heidän turvallisuudestaan vastaava henkilö ole opastanut sen käytössä.

- Sen sijaan tuotetta voidaan käyttää ympäristöissä, joissa oleskelee henkilöitä (mukaan lukien lapset), joiden fyysinen tai henkinen kapasiteetti on alentunut tai arviointikyky heikentynyt.
- Jos lapsia oleskelee tuotteen läheisyydessä, heille on ilmoitettava, ettei tuotetta saa käyttää leikkikaluna tai leikeissä.

Turvallisuus huollon/kunnossapidon aikana

Kuivain on tehtävä virrattomaksi ennen huoltotoita. Tämä tehdään katkaisemalla virta työkytkimellä.

Sähköjärjestelmän kaikki huoltotyöt on annettava ammattitaitoisen sähköasentajan tehtäväksi.

Jäähdytysjärjestelmän kaikki huoltotyöt on annettava ammattitaitoisen kylmälaiteasentajan tehtäväksi.

Käytä höyrystimen ja lauhduttimen puhdistuksessa suojakäsineitä viiltohaavojen välttämiseksi.

HENKILÖKOHTAISET SUOJARUSTEET

Ilmansuodatinta vaihdettaessa on käytettävä suojakäsineitä. Aseta käytetty suodatin pussiin ja sulje pussi.

Käytä höyrystimen ja lauhduttimen puhdistuksessa suojakäsineitä viiltohaavojen välttämiseksi teräviä lamelleja vasten.

VAADITTAVAT TIEDOT

Mahdolliset toimenpiteet ja asennuksen saa suorittaa ainoastaan valtuutettu henkilöstö tai valmistaja.

JOHDANTO

KUVAUS

Kuivain A 155 on tarkoitettu pyykin kuivaamiseen isoissa kuivaushuoneissa, esim. vuokrakiinteistöissä.

Tämä ohjekirja käsittelee kuivainta A 155F (vakio) ja A 155 Hw (hot water/kuumavesi).

Kuivain A 155a on kondenssikuivain ja toimintaperiaatteena on ilman kosteuden tiivistyminen kylmille pinnoille. Kylmät pinnat muodostetaan höyrystimestä, kun kompressor siirtää lämpöä höyrystimestä lauhduttimeen.

Kuivain on varustettu puhaltimella, joka siirtää ilman kuivaimen läpi. Ilma virtaa ensin vaihdettavan progressiivisen suodattimen läpi. Sen jälkeen ilma johdetaan höyrystimen läpi, jossa kosteus tiivistyy ja jää höyrystimeen.

Vesi kerätään höyrystimen alla olevaan tippa-altaaseen ja johdetaan pois. Sen jälkeen ilma virtaa puhaltimen ja lauhduttimen läpi. Lauhduttimessa ilma lämpenee ja samalla lauhdutin jäähtyy. Tarvittaessa ilma voidaan lämmittää termostaattiohjatussa lämmityspatterissa ennen sen poistumista kuivaimesta. A 155 Hw:ssä sähkölämmitys on korvattu kuumavesilämmityksellä.

Kuivaimen kotelo on jauhemaalattua galvanoitua levyä.

HUOMAA!

Kaikkien kuivainta A 155 käyttävien ja korjaavien on luettava turvallisuutta käsittelevä kappale ja ymmärrettävä sen sisältö. Ohjekirjassa käsitellään erilaiset käyttö- ja huoltotoimenpiteet, jotka käyttäjä voi suorittaa itse.

Laajempi huolto tai vianmääritys on annettava valmistajan huoltohenkilöstön tehtäväksi. Käyttöohjeessa kuvataan kaikki tarpeelliset turvallisuusominaisuudet ja käyttäjän on luettava ja ymmärrettävä ne ennen kuivaimen A 155 liittämistä sähköverkkoon. Ensimmäisenä toimenpiteenä toimituksen yhteydessä on siis ohjekirjan lukeminen. Tässä ohjekirjassa ja kuivaimessa A 155 on erilaisia symboleja ja varoitustarroja. Jos jokin kuivaimen A 155 varoitustarroista on vahingoittunut tai kulunut, uusi tarra on tilattava ja asennettava mahdollisimman pikaisesti kuivaimen A 155 käyttöturvallisuuden varmistamiseksi. Kuivainta A 155 saa käyttää ainoastaan tässä ohjekirjassa kuvattuihin töihin. Valmistaja pidättää oikeuden muutoksiin.

KÄYTTÖKOHTTEET

Kuivain A 155 on tarkoitettu pyykin kuivaamiseen kuivaushuoneissa, esim. vuokrakiinteistöissä. Kuivainta voidaan käyttää muuntotyypiseen kuivaukseen ja muiden tilojen ilmastonsäätöön. Kuivainta on käytettävä lämmitetyissä tiloissa. + 15–35 °C.

TEKNISET TIEDOT

Mitat K x L x S:	1500 x 470 x 370 mm
Paino:	70 kg
Sähköliitäntä:	3N~400 V + PE
Sulake:	10 A hidas
Nimellisteho (A 155F)	5400 W
Lisälämmitys:	4000 W
Nimellisteho (A 155HW)	1400 W
Lisälämmitys:	Kuumavesi <+55° (Vesivirta n. 5,6 l/min, teho n. 3,4 kW. Delta 10°)
Ilmavirta (vapaasti puhaltava):	1300 m ³ /h
Kylmäaine:	R134a
GWP-vaikutus R134a:	1300
Kylmäainemäärä:	870 g
Äänitaso (1 m)	61 dB (A)
IP-suojaluokka:	X4
Työlämpötila:	+15–35 °C
Suhteellinen kosteus:	30–99 %
Kapasiteetti:	Maks. 3 l/h (1,1 l/h, kun +20 °C 60 % RF 2,2 l/h, kun +30 °C 80 % RF)

* Tuote sisältää fluorattuja kasvihuonekaasuja.



EY-vaatimustenmukaisuusvakuutus, ks. www.elbjorn.com.

ASENNUS

PAKKAUksesta PURKAMINEN

Pura seuraavat osat pakkauksesta ennen kuivaimen asentamista. Osat ovat sähköluukun (L) sisäpuolelle kiinnitetyssä pussissa.

- Säädettävä jalka (4 kpl)
- Kaatumissuoja (2 kpl)
- Kaatumissuojan aluslevy (2 kpl)
- Kaapeliläpivienti ja mutteri (3 kpl)
- Lauhteenpoistin (1 kpl)

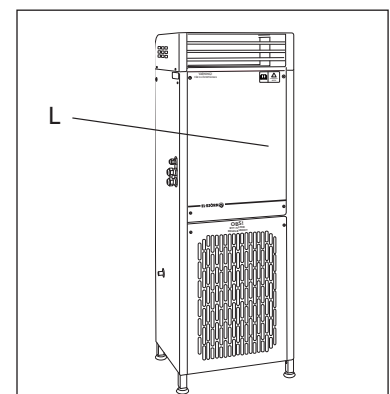

PYSTYTYS

Kuivain asetetaan vaakasuoraan tasaiselle ja tukevalle alustalle seinän viereen. Asenna ja säädä säädettävät jalat niin, että kuivain tulee vaakasuoraan.

Asenna kaatumissuojat kuivaimen molemmille puolille kuivaimen ja seinän välille.

Kun kuivain toimitetaan pyykin ripustukseen tarkoitetulla putkistolla (korvaa pyykkinarut), se on asennettava kuivaimen putkiston mukana toimitettavan ohjeen mukaisesti. (Katso putkiston asennusohje.)

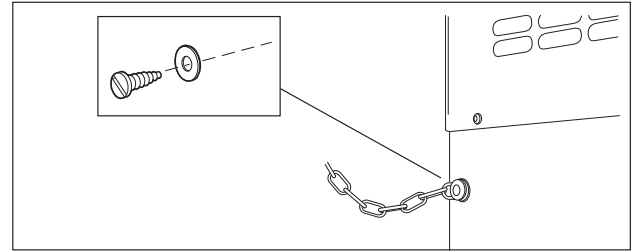
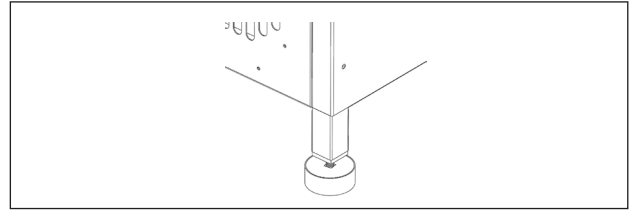

VEDENPOISTO

Asenna toimitettu puristusrengasliitin kuivaimen lauhteenpoistoon. Liitä 15 mm putki liittimestä kiinteästi asennettuun viemäriin. Putki on vedettävä lattiakaivoon menevää laskua pitkin. Jos vettä joudutaan kuljettamaan pitkä matka, poistovesiputken kokoa on suurennettava. Vedenpoisto on noin 400 mm lattiasta kuivaimen vasemmalla puolella.

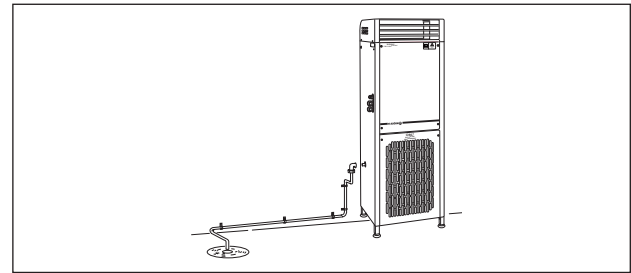

Kuumavesiliitäntä A 155 Hw

Liitä kuumavesisyöttö ylempään 15 mm putkeen.

Virtauksen säätämiseksi asennetaan ulkoinen magneettiventtiili. Sitä ohjataan kuivaimen termostaatilla.

Liitä magneettiventtiili koneen liitinrivin paikkoihin 7–8.

Veden lämpötilan on oltava $<+55\text{ }^{\circ}\text{C}$, kun delta on $10\text{ }^{\circ}\text{C}$ (vesi $55 - 45\text{ }^{\circ}\text{C}$).

Vesivirta noin $5,6\text{ l/min}$

Lämpötilannousu $24\text{ }^{\circ}\text{C}$

Teho noin $3,4\text{ kW}$.

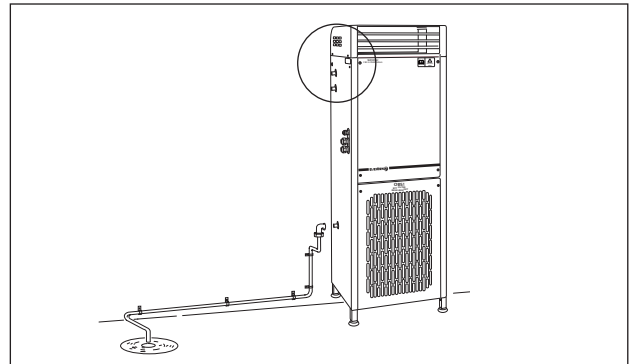

SÄHKÖLIITÄNTÄ

Liitä kuivain työkytkimen kautta jännitteeseen $3\text{N-}400\text{ V} + \text{PE}$.

Suojaa vähintään 10 A :n hitaalla sulakkeella. Liitä liitinrimaan (X).

Merkintää H05RN-F $5 \times 1,5\text{ mm}^2$ kaapelia on käytettävä.

Liitä ajastimet ja kiertoilmapuhallin niille tarkoitettuun paikkaan kuivaimen liitinrimassa (X). Katso kytkentäkaavio sähköluokun takasivulta tai osoitteesta www.elbjorn.com.

Kuivaimessa A 155 Hw kuumaveden ulkoisen magneettiventtiilin ohjaus liitetään paikkoihin 7–8 liitinrimassa (X).

Sitä ohjataan sisäisellä termostaatilla GT1.



VAROITUS!

Kuivaimen ja sen oheislaitteiden sähköliitäntään saa suorittaa vain ammattitaitoinen sähköasentaja kansallisten asennusmääräysten mukaisesti.

Mekaanisesti käännettävä ajastin (lisävaruste)

Kuivaushuonekuivaimeen voidaan asentaa lisävarusteena mekaaninen ajastin käyntiajan säätämiseksi. Asenna ajastin sopivaan paikkaan (esim. oven sisäpuolelle) kuivaushuoneessa ja liitä se seuraavasti:

- Käytä kaapelia, jonka poikkipinta-ala on vähintään 0,75 mm²
- Kytke lattaliittimiin 1 ja 3 ajastimessa ja paikkoihin 3 ja 4 kuivaimen liitinrimassa (X).

Katso kytkentäkaavio sähköluukun takasivulta tai osoitteesta www.elbjorn.com.

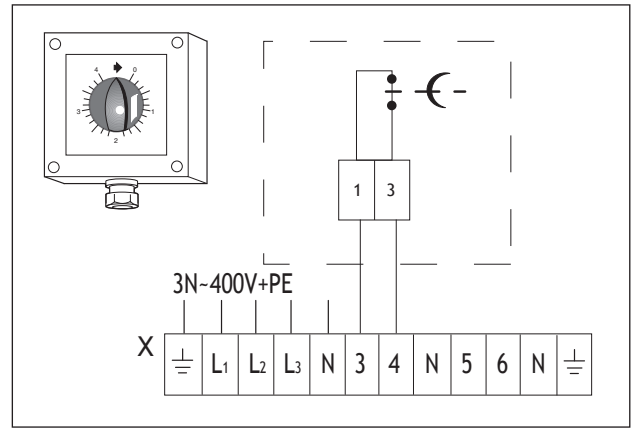

Ajastin valmiiksi asetetulla ajalla (lisävaruste)

Kuivaushuonekuivaimeen voidaan asentaa lisävarusteena sähköinen ajastin käyntiajan säätämiseksi. Asenna ajastin sopivaan paikkaan (esim. oven sisäpuolelle) kuivaushuoneessa ja liitä se seuraavasti:

- Käytä kaapelia, jonka poikkipinta-ala on vähintään 0,75 mm².
- Kytke ajastimen ja kuivaimen liittimien 3-4 + N ja PE välille.

Katso kytkentäkaavio sähköluukun takasivulta tai osoitteesta www.elbjorn.com.

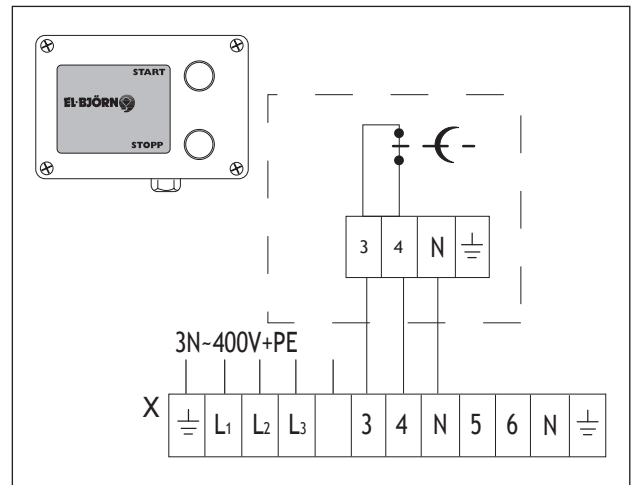

Ulkoiset puhaltimet (lisävaruste)

Ilmankierron lisäämiseksi kuivaushuoneeseen voidaan asentaa yksi tai useampia ulkoisia puhaltimia. Jos kuivaustilassa on muita puhaltimia ilmankiertoa varten, ne eivät saa puhaltaa suoraan kuivaimen tulo- tai poistoaukkoihin. Näitä puhaltimia on ohjattava ajastimella kuivaimen liitinriman (X) kautta.

Katso kytkentäkaavio sähköluukun takasivulta tai osoitteesta www.elbjorn.com.

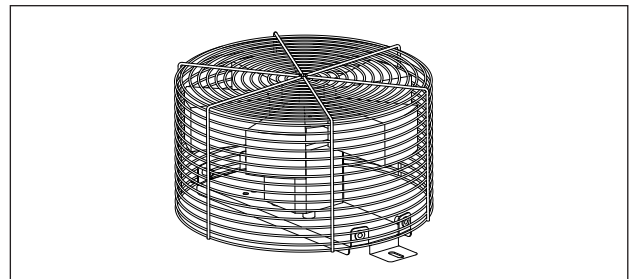

KÄYTTÖ

KÄSITTELY NORMAALIKÄYTÖSSÄ

Käynnistys

Ajastin valmiiksi asetetulla ajalla

Paina käynnistyspainiketta (B), jolloin kuivaushuonekuivain on käynnissä asetetun ajan (tehdasasetus 2,5 tuntia).

Jos käynnistyspainiketta painetaan käytön aikana, käyntiaika alkaa uudestaan nolasta. Kuivain voidaan pysäyttää pysäytyspainikkeella (C).

Mekaanisesti käännettävä ajastin

Käännä ajastimen nuppi (D) halutun käyntiajan kohdalle.

HUOMAA!

Älä koskaan käännä ajastinta taaksepäin kääntämättä sitä ensin täysin ääriasentoon.

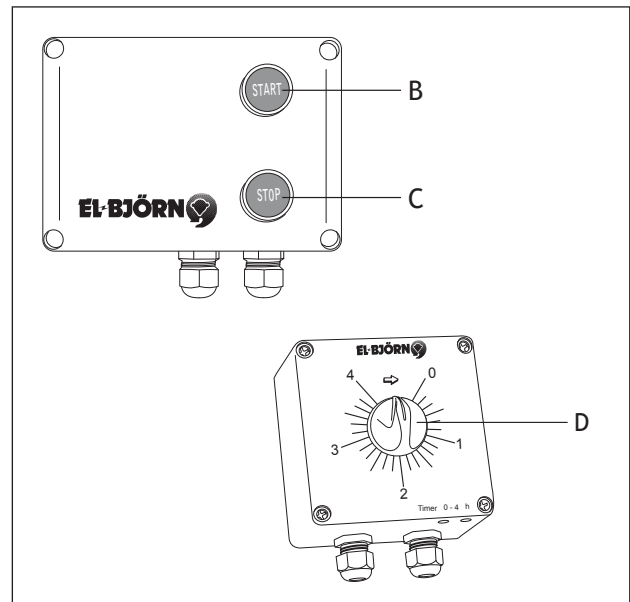

Ajastimet

Kuivaushuonekuivain voidaan varustaa jollakin seuraavista ajastimista:

- Mekaanisesti käännettävä ajastin.
- Ajastin valmiiksi asetetulla ajalla.
- Ajastin hygrostaatilla (ei kuvattuna tässä ohjekirjassa).
- Langaton ajastin (ei kuvattuna tässä ohjekirjassa).

Käyntiajan asettaminen

Jos kuivaushuonekuivaimessa on valmiiksi asetetulla ajalla varustettu ajastin, säädä aika seuraavasti:

1. Katkaise kuivaushuonekuivaimen virta työkytkimellä.
2. Avaa ajastimen luukku ja aseta haluttu käyntiaika (tehdasasetus 2,5 tuntia) nupilla (B), joka on asteitettu tuntien mukaan.

Säädä aikareleen käyntiaika seuraavasti:

1. Nuppi A asentoon "1-10 h" (1-10 tuntia).
2. Nuppi B asentoon "2,5" (suositus = 2,5 tuntia).
3. Nuppi (C) asentoon "C".
4. Asenna kansi ja kytke kuivain päälle työkytkimellä.

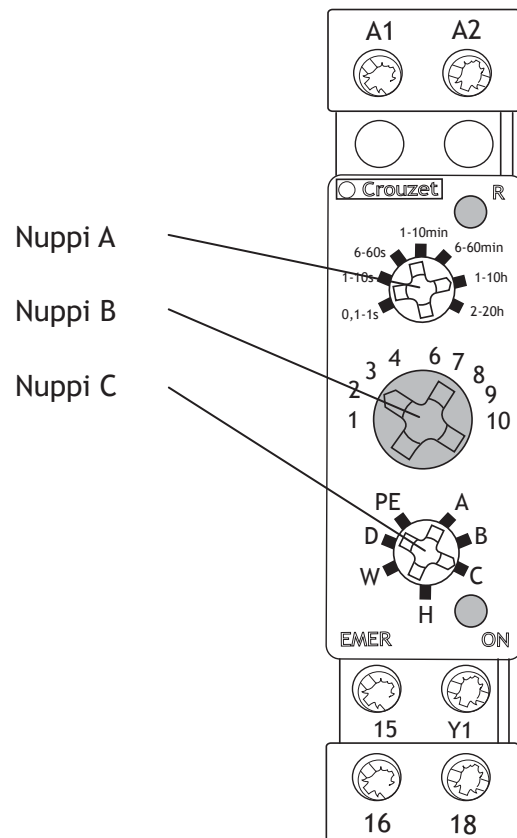

TERMOSTAATTI LÄMMITYS (GT1)

Termostaatti GT1 ohjaa lämmityspatteria ja sen säätöalue on 0–9 (vastaa n. 0 – +50 °C).

Normaali asetus = 7

Termostaatti sijaitsee sähköluukun takana. Löysää suodatinluukun yläruuvit. Irrota sähköluukun neljä ruuvia ja avaa se. Termostaatti on oikealla luukun takana.

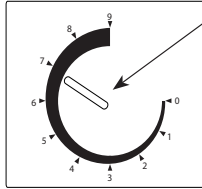

Moottorisuoja (QF1)

Suoja kompressoria ylikuormitukselta (asetusarvo = 2,5 A)

Se katkaisee lauetessaan virran koko koneesta.

Moottorisuoja sijaitsee sähköluukun takana. Löysää suodatinluukun yläruuvit. Irrota sähköluukun neljä ruuvia ja avaa se. Moottorisuoja on kontaktorin K2 alapuolella luukun takana.

Painekytkin (LP)

Kytkee kompressorin pois toiminnasta, kun jäähdytyspiirin paine on liian alhainen. Syynä voi olla alhainen ympäristön lämpötila tai kylmäaineen puute. Katkaisee 0,2 baarissa ja kytkeytyy automaattisesti päälle 1,0 baarissa.

Kompressori (M2)

Moottorisuojatoiminto on myös sisäänrakennettuna kompressorin käämeissä, ja se pysäyttää kompressorin liian korkeissa lämpötiloissa. Toiminto palautetaan automaattisesti kompressorin lämpötilan laskiessa.

Ylikuumenemissuoja (GT2:1 ja GT2:2)

GT2:1 ja GT2:2 ovat lämmityspatteriin asennettuja ylikuumenemissuojia, jotka katkaisevat kontaktorin K3 ohjausvirran 90 °C:ssä. Ne on palautettava manuaalisesti, kun lämpötila on laskenut.

Löysää suodatinluukun yläruuvit. Irrota sähköluukun neljä ruuvia ja avaa se. Ylikuumenemissuoja on ylimpänä luukun takana.

Ylikuumenemissuoja (GT3)

GT3 on lämmityspatteriin asennettu ylikuumenemissuoja, joka katkaisee kontaktorin K3 ohjausvirran 70 °C:ssä. GT3 palautuu automaattisesti lämpötilan laskettua.

TERMOSTAATTI, LÄMMITYS, JA YLIKUUMENEMISSUOJA A155 HW

Termostaatti GT1 ohjaa kuuman veden ulkoista venttiiliä ja sen säätöalue on 0–9 (vastaa n. 0 – +50 °C).

Normaali asetus = 7

Termostaatti sijaitsee sähköluukun takana. Löysää suodatinluukun yläruuvit. Irrota sähköluukun neljä ruuvia ja avaa se. Termostaatti on oikealla luukun takana.

Ylikuumenemissuojia GT2:1, GT2:2 ja GT3 ei ole kuivaimessa A 155 Hw.

Yleisiä kuivausvihjeitä

HUOMAA!

- Kuivattavaa pyykkiä on lingottava vähintään 5 minuuttia ennen ripustamista. Kuivausrummun suurempi nopeus lyhentää kuivausaikaa. Vältä siksi hitaita nopeuksia, jos kuivaushuonekuivaimen käyttöaika on rajallinen.
- Ripusta pyykki tasaisin välein kuivaushuoneeseen.
- Ovien ja ikkunoiden on oltava kiinni. Muussa tapauksessa huoneeseen saattaa päästä uutta kostea ilmaa.

5 min

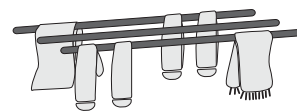

Ilman putkistoa olevaa kuivainta voidaan täydentää sellaisella jälkikäteen. Putkistolla kuivaamisen edut ovat seuraavat:

- Pyykki riippuu paksuilla putkilla, minkä ansiosta pyykkiin ei tule vekkejä kuivaamisen aikana.
- Kuiva ilma puhalletaan ulos kuivausputkien alapuolelta vaatteiden keskelle, jonne sen muutoin on vaikea päästä. Tämän ansiosta pyykki kuivuu sisältä ulospäin.
- Pyykki kuivuu tasaisemmin ja nopeammin (= kuluttaa vähemmän sähköä).
- Kuivausputket ovat tukevia. Ei roikkuvia tai katkeilevia pyykkinaruja.

HUOLTO / KUNNOSSAPITO



VAROITUS!

Kone on tehtävä virrattomaksi ennen kuivaimelle tehtäviä huoltotöitä. Tämä tehdään katkaisemalla virta työkytkimellä. Sähköjärjestelmän kaikki huoltotyöt on annettava ammattitaitoisen sähköasentajan tehtäväksi. Jäähdytysjärjestelmän kaikki huoltotyöt on annettava ammattitaitoisen kylmälaiteasentajan tehtäväksi.

Vuosittain

Tarkista seuraavat kohdat kerran vuodessa.

Valtuutetun henkilöstön on tarkastettava kohdat.

- Höyrystimen puhdistus.
- Tippa-altaan ja poistoputken puhdistus.
- Kaikkien ruuviliitosten tarkastus.
- Jäähdytyksen tarkastus ja tiiviystesti.
- Sähkö tarkastus.

Suorita seuraavat toimenpiteet tarvittaessa:

- Vaihda suodatinkasetti. 1–2 kertaa vuodessa.
- Pese höyrystimen lamellit tarvittaessa astianpesuaineella ja vedellä.

Suodattimen vaihto

Ilmansuodatinta vaihdettaessa on käytettävä suojakäsineitä.

1. Löysää suodatinluukun yläruuvit. Käännä luukku auki.
2. Vedä suodatinkasetti ulos. Työnnä uusi suodatinkasetti paikalleen. Suodatinkasetin päällä olevan nuolen on osoitettava koneen sisälle.
3. Käännä suodatinluukku paikalleen ja kiristä ruuvit.
4. Aseta käytetty suodatin pussiin ja sulje pussi.



VAROITUS!

Käytä lauhduttimelle ja höyrystimelle tehtävissä töissä suojakäsineitä. Terävät lamellit voivat aiheuttaa viiltohaavoja.

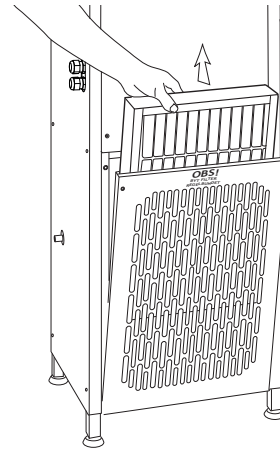

VIANMÄÄRITYS/TARKISTUSLISTA

KUIVAIN KUIVAA HUONOSTI.

Tarkasta, että ilma virtaa kuivaimen läpi. Jos suodatin on tukossa, ilmavirta heikkenee ja kuivausaika pitenee.

Tarkasta, että kompressori käy. Jos kuivaushuoneen lämpötila on alle +20 °C, painekeytkin (LP) on saattanut katkaista. Myös kylmäainevuoto voi aiheuttaa tämän.

KUIVAUSHUONEESSA ON KYLMÄ/KUIVAA HUONOSTI.

Tarkasta, että kompressori käy. Jos kuivaushuoneen lämpötila on alle +20 °C, kuivain ei käynnisty.

Lämpö ei toimi. Tarkasta, että termostaatti GT1 on asetettu oikein. Normaali asetus = 7

YLIKUUMENEMISSUOJAN PALAUTTAMINEN (GT2:1 JA GT2:2)

Jos lämmityspatteri lakkaa toimimasta, syynä voi olla ylikuumenemissuojan GT2:1/GT2:2 laukeaminen.

Ylikuumenemissuoja sijaitsee yläosassa sähköluukun takana ja se palautetaan seuraavasti:

1. Katkaiset virta kytkemällä työkytkin pois päältä.
2. **Tarkasta, miksi suoja on lauennut, ja korjaa vika.**
Syynä voi olla sähkövika tai huono ilmankierto (likainen suodatin).
3. Löysää suodatinluukun yläruuvit. Irrota sähköluukun neljä ruuvia ja avaa se. Ylikuumenemissuoja on ylimpänä luukun takana. Paina reset-palautuspainiketta.
4. Asenna sähköluukku takaisin paikalleen. Käännä suodatinluukku paikalleen ja kiristä ruuvit.

GT2:1
ja
GT2:2

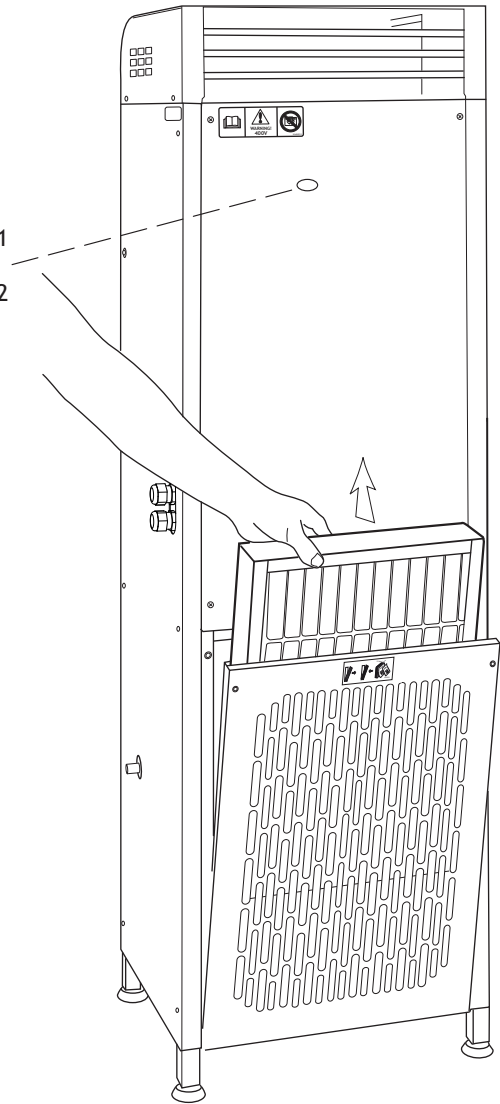

Korjaus/Varaosat

Ota laajamittaisia korjauksia varten yhteys jälleenmyyjääsi.

HUOM! Takuuajana on aina otettava yhteys toimittajaan ennen korjauksia.

Ilmoita varaosia tilattaessa aina:

- Tyyppi
- Sarjanumero

Tyyppitiedot on ilmoitettu kuivaimen arvokilven ylimmällä rivillä.

Sarjanumero on ilmoitettu kuivaimen arvokilven viivakoodin alapuolella.

Arvokilpi on ylimpänä kuivaimen vasemmalla puolella.

KULJETUS

Kuivainta on aina kuljetettava pystyasennossa. Jos se on ollut vaaka-asennossa, sen on oltava pystyssä vähintään 30 minuuttia ennen käynnistämistä. Jos sitä on kuljetettu tai se on altistunut kylmälle, sen on oltava lämpimässä niin kauan, että se saavuttaa huoneenlämpötilan.

ROMUTUS

Kuivain on toimitettava kierrätyskeskukseen kansallisten tai paikallisten määräysten mukaisesti. Ruotsissa kuivaimia koskevat El-Kretsenin säännöt.

TAKUU

Vakiosopimus NL 09 on voimassa El-Björn AB:n toimituksille ja tuotteille. Näiden määräysten mukaisesti El-Björn AB vastaa vuoden sisällä toimituksesta ilmenneistä vioista.

NL 09 -sopimusehdot ovat voimassa myös alla olevan mukaisesti rekisteröityneille ammattilaisille seuraavin poikkeuksin. El-Björn AB vastaa viiden vuoden sisällä toimituksesta ilmenneistä vioista. Tämä koskee ainoastaan kotisivulla rekisteröityjä tuotteita.

Muilta osin ovat voimassa NL 09:n määräykset.

Tämän pidennetyn turvan saamiseksi sinun on rekisteröidyttävä 14 päivän kuluessa tuotteiden ostamisesta.

Poikkeuksena tässä laajennetussa takuussa ovat kaikki valonlähteet.

El-Björn AB, Box 29, 334 21 Anderstorp
Tel: 0371-588 100, Fax: 0371-181 34
info@elbjorn.se, www.elbjorn.com

